

# VITRINE ELEITA PARA TALHO C/VIDROS CURVOS

Vidros curvos • Vitrine com frio ventilado para exposição de carne. | Curved glass • Display counter with ventilated cold for meat exhibition. | Vitres arrondis • Vitrine avec froid ventilé pour l'exposition de la viande. | Cristales curvos • Vitrina con frío ventilado para exposición de la carne.

MOD	COD								€
VEC 105	VEV105200	950mm	0,72	118	1	+3/+6°	1x18/33 - 1x30/79	473	2700
VEC 120	VEV120200	1100mm	0,83	209	1	+3/+6°	1x23/33 - 1x30/79	473	2840
VEC 150	VEV150200	1400mm	1,06	267	1	+3/+6°	1x36/33 - 1x36/79	473	3200
VEC 200	VEV200200	1900mm	1,44	362	2	+3/+6°	1x58/33 - 1x58/79	800	3620
VEC 250	VEV250200	2400mm	1,82	457	2	+3/+6°	2x36/33 - 2x36/79	1048	4200
VEC 300	VEV300200	2900mm	2,20	552	3	+3/+6°	2x36/33 - 2x36/79	1208	4960
VE CEN 90°	VEVCE9200	1119x1119mm	0,83	-	-	-	-	-	2610
VE CEN 45°	VEVCE4200	778x1040mm	0,56	-	-	-	-	-	1728
VE CIN 90°	VEVCI9200	1341x1341mm	1,01	-	-	-	-	-	2816
VE CIN 45°	VEVCI4200	999x1040mm	0,50	-	-	-	-	-	1900
VE CXT	VEVCXT200	550mm	-	-	-	-	-	-	740

Espessura do lateral 45mm | Lateral thickness 45mm | Epaisseur de latéral 45mm | Espesor del lateral 45 mm.



**PT-CARACTERÍSTICAS TÉCNICAS** • Frio ventilado com evaporador na exposição e na reserva • Tampo de serviço em aço inoxidável • Vidro frontal curvo • Plano de exposição em aço inox AISI 304 18/8 • Cantos externos e internos acopláveis de 90° e 45° VPECE e internos de 90° e 45° VPECI • Grelhas expositoras plastificadas na superfície de exposição • Tomada frontal suplementar de 10 Amp • Iluminação interior especial para carne • Inclui reserva • Evaporação automática • Regulação de temperatura por termostato digital.

**OPÇÕES** • Revestimento exterior em aço esmerilhado AISI 304 EA • Grelhas em aço inoxidável • Laterais em aço inox AISI 304 18/8 • Portas de correr em vidros acrílico para fecho da parte posterior • Decoração frontal • Pés em coluna • Portas de reserva em aço inox • Várias decorações disponíveis.

**FR-CARACTÉRISTIQUES TECHNIQUES** • Réfrigération ventilée avec évaporateurs pour le plateau d'exposition et pour la réserve • Plan de travail en acier inoxydable • Vitre frontale arrondie • Surface d'exposition en acier inoxydable AISI 304 18/8 • Assemblage possible avec des angles externes et internes de 90° et 45° VPECE et VPECI • Grilles plastifiées à l'exposition • Prise supplémentaire à l'avant de 10 Amp • Éclairage intérieur spécial pour viande • Avec réserve • Évaporation automatique • Thermostat digital pour réglage de température.

**OPCIONES** • Revestimiento exterior en acero inoxidable pulido AISI 304 EA • Grelhas em aço inoxidável • Joes en aço inoxidável AISI 304 18/8 • Fermeture arrière par portes coulissantes en acrylique • Décoration avant • Pieds en colonne • Portes de réserve en acier inoxydable • Plusieurs décorations disponibles.

**EN-TECHNICAL CHARACTERISTICS** • Ventilated refrigeration with evaporator at the display and at the storage • Working top in stainless steel • Frontal curved glass • Exposition of stainless steel AISI 304 18/8 • Multi-flexible external VPECE and internal corners of 90° and 45° VPECI • Plasticized grills in the surface of the exposition • Frontal additional plug of 10 Amp • Special interior lighting for meat • Storage included • Automatic evaporation • Digital thermostat for temperature adjustment.

**OPTIONS** • Exterior coating in polished steel AISI 304 EA • Stainless steel grills • Side panels in stainless steel AISI 304 18/8 • Acrylic sliding doors for back of the display • Frontal decoration • Column feet • Stainless steel reserve doors • Several decorations available.

**ES-CARACTERÍSTICAS TÉCNICAS** • Frio ventilado con evaporador en la exposición y la reserva • Encimera en acero inoxidable • Cristal frontal curvo • Plano de exposición en acero inoxidable AISI 304 18/8 • Esquinas externas e internas acopláveis de 90° e 45° VPECE y VPECI • Rejillas expositoras plastificadas en la superficie de la exposición • Enchufe frontal adicional de 10 Amp • Iluminación interior especial para carne • Incluye cámara para almacenar • Evaporación automática • Termostato digital para ajuste de temperatura.

**OPCIONES** • Revestimiento exterior en acero inoxidable pulido AISI 304 EA • Rejillas en acero inoxidable • Laterales en acero inoxidable AISI 304 18/8 • Puertas deslizantes en acrílico para cerrar la parte posterior • Decoración frontal • Pies en columna • Puertas de reserva de acero inoxidable • Varias decoraciones disponibles.



Exemplo de imagem com decoração totalmente inox e vidros curvos (representativa)  
Example image with stainless decoration and curved glass (representative)  
Exemple d'image avec décoration inoxydable et vitres incurvé (représentative)  
Ejemplo de imagen con decoración totalmente inox y cristal curvo (representativa)

Vista lateral / Side view / Vue latérale / Vista de lado

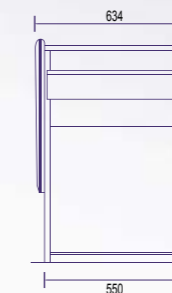
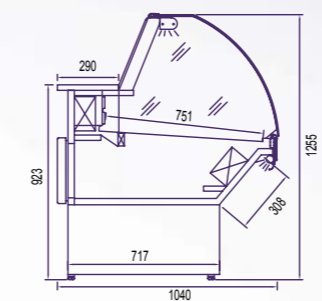

LCSX

Vidros Curvos / Curved Glass  
Vitres Arrondis / Cristales Curvos

Móvel Caixa / Cash counter  
Meuble Boîte / Móvil Caja

# VITRINE ELEITA PARA TALHO C/VIDROS RECTOS

Vidros rectos • Vitrine com frio ventilado para exposição de carne. | *Straight glass • Display counter with ventilated cold for meat exhibition.* | *Vitres droits • Vitrine avec froid ventilé pour l'exposition de la viande.* | *Cristales retos • Vitrina con frío ventilado para exposición de la carne.*

MOD	COD								€
VED 105	VED105200	950mm	0,72	118	1	+3/+6°	1x18/33 - 1x30/79	473	2520
VED 120	VED120200	1100mm	0,83	209	1	+3/+6°	1x23/33 - 1x30/79	473	2720
VED 150	VED150200	1400mm	1,06	267	1	+3/+6°	1x36/33 - 1x36/79	473	3000
VED 200	VED200200	1900mm	1,44	362	2	+3/+6°	1x58/33 - 1x58/79	800	3500
VED 250	VED250200	2400mm	1,82	457	2	+3/+6°	2x36/33 - 2x36/79	1048	4180
VED 300	VED300200	2900mm	2,20	552	3	+3/+6°	2x36/33 - 2x36/79	800	4760
VED CE 90°	VEDCE9200	1119x1119mm	0,83	-	-	-	-	-	2720
VED CE 45°	VEDCE4200	778x1040mm	0,56	-	-	-	-	-	1600
VED CI 90°	VEDCI4200	1341x1341mm	1,01	-	-	-	-	-	3040
VED CI 45°	VEDCI4200	999x1040mm	0,50	-	-	-	-	-	1740
VED CXT	VEDCXT200	550mm	-	-	-	-	-	-	740

Espessura do lateral 45mm | *Lateral thickness 45mm* | *Epaisseur de latéral 45mm* | *Espesor del lateral 45 mm.*

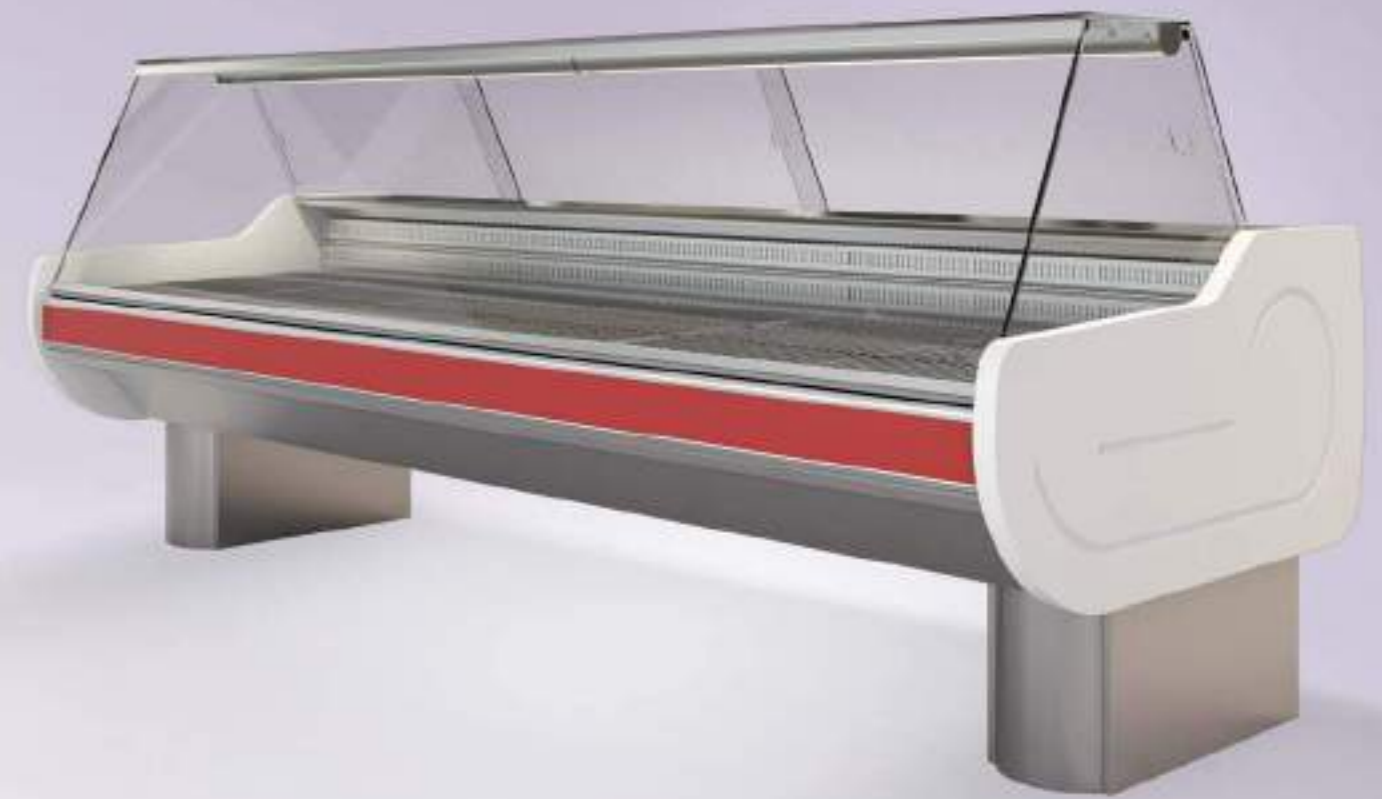

**PT-CARACTERÍSTICAS TÉCNICAS** • Frio ventilado com evaporador na exposição e na reserva • Tampo de serviço em aço inoxidável • Vidro frontal recto • Plano de exposição em aço inox AISI 304 18/8 • Cantos externos e internos acopláveis de 90° e 45° VPECE e internos de 90° e 45° VPECI • Grelhas expositoras plastificadas na superfície de exposição • Tomada frontal suplementar de 10 Amp • Iluminação interior especial para carne • Inclui reserva • Evaporação automática • Regulação de temperatura por termostato digital.

**OPÇÕES** • Revestimento exterior em aço esmerilhado AISI 304 EA • Grelhas em aço inoxidável • Laterais em aço inox AISI 304 18/8 • Portas de correr em vidros acrílico para fecho da parte posterior • Decoração frontal • Pés em coluna • Várias decorações disponíveis.

**FR-CARACTÉRISTIQUES TECHNIQUES** • Réfrigération ventilée avec évaporateurs pour le plateau d'exposition et pour la réserve • Plan de travail en acier inoxydable • Vitre frontale droit • Surface d'exposition en acier inoxydable AISI 304 18/8 • Assemblage possible avec des angles externes et internes de 90° et 45° VPECE et VPECI • Grilles plastifiées à l'exposition • Prise supplémentaire à l'avant de 10 Amp • Éclairage intérieur spécial pour viande • Avec réserve • Évaporation automatique • Thermostat digital pour réglage de température.

**OPCIONES** • Revestimiento exterior en acero inoxidable pulido AISI 304 • Grelhas en acero inoxidable • Joes en acero inoxidable AISI 304 18/8 • Fermeture arrière par portes coulissantes en acrylique • Décoration avant • Pieds en colonne • Plusieurs décorations disponibles.

**EN-TECHNICAL CHARACTERISTICS** • *Ventilated refrigeration with evaporator at the display and at the storage • Working top in stainless steel • Frontal straight glass • Exposition of stainless steel AISI 304 18/8 • Multi-flexible external VPECE and internal corners of 90° and 45° VPECI • Plasticized grills in the surface of the exposition • Frontal additional plug of 10 Amp • Special interior lighting for meat • Storage included • Automatic evaporation • Digital thermostat for temperature adjustment.*

**OPTIONS** • *Exterior coating in polished steel AISI 304 EA • Stainless steel grills • Side panels in stainless steel AISI 304 18/8 • Acrylic sliding doors for back of the display • Frontal decoration • Column feet • Several decorations available.*

**ES-CARACTERÍSTICAS TÉCNICAS** • Frio ventilado con evaporador en la exposición y la reserva • Encimera en acero inoxidable • Cristal frontal recto • Plano de exposición en acero inoxidable AISI 304 18/8 • Esquinas externas e internas acoplables de 90° e 45° VPECE y VPECI • Rejillas expositoras plastificadas en la superficie de la exposición • Enchufe frontal adicional de 10 Amp • Iluminación interior especial para carne • Incluye cámara para almacenar • Evaporación automática • Termostato digital para ajuste de temperatura.

**OPCIONES** • *Revestimiento exterior en acero inoxidable pulido AISI 304 • Rejillas en acero inoxidable • Laterales en acero inoxidable AISI 304 18/8 • Puertas deslizantes en acrílico para cerrar la parte posterior • Decoración frontal • Pies en columna • Varias decoraciones disponibles.*

Vista lateral / Side view / Vue latérale / Vista de lado

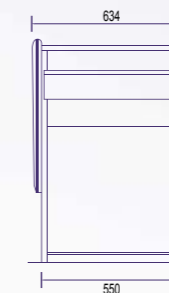
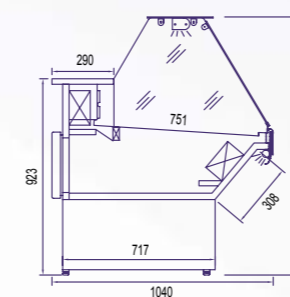

LCSX

Vidros Rectos / Straight Glats  
Vitres Droits / Vidrios Retos

Móvel Caixa / Cash counter  
Meuble Boîte / Móvil Caja

Exemplo de imagem com decoração em skinplate e pés em coluna (representativa)  
Example image with skinplate decoration and column feet. (representative)  
Exemple d'image avec décoration en skinplate et pied en colonne (représentative)  
Ejemplo de imagen con decoración skinplate y pies en columna (representativa)

# VITRINE ELEITA PARA TALHO COM VIDROS HIDRÁULICOS

Vitrine com frio ventilado para exposição de carne e vidros hidráulicos. | *Display counter with ventilated cold for meat exhibition and hydraulic frontal glasses.* | *Vitrine avec froid ventilé pour l'exposition de la viande et système hydraulique de vitrage.* | *Vitrina con frío ventilado para exposición de la carne y cristales frontales hidráulicos.*

MOD	COD								€
VEH 101	VEH101200	927mm	0,72	177	1	+1/+4º	1x18/33 - 1x30/79	473	3300
VEH 127	VEH127200	1182mm	0,83	225	1	+1/+4º	1x23/33 - 1x30/79	473	3540
VEH 151	VEH151200	1427mm	1,06	271	1	+1/+4º	1x36/33 - 1x36/79	473	3942
VEH 194	VEH194200	1854mm	1,44	353	2	+1/+4º	1x58/33 - 1x58/79	800	4902
VEH 245	VEH245200	2364mm	1,82	450	2	+1/+4º	2x36/33 - 2x36/79	1048	5732
VEH 294	VEH294200	2854mm	2,20	543	3	+1/+4º	2x36/33 - 2x36/79	1208	6452
VEH CXT	VEHCXT200								740

Espessura do lateral 45mm | *Lateral thickness 45mm* | *Epaisseur de latéral 45mm* | *Espesor del lateral 45 mm.*



**PT-CARACTERÍSTICAS TÉCNICAS** • Frio ventilado com evaporador na exposição e na reserva • Tampo de serviço em aço inoxidável • Vidro frontal curvo com sistema hidráulico • Plano de exposição em aço inox AISI 304 18/8 • Grelhas expositoras plastificadas na superfície de exposição • Tomada frontal suplementar de 10 Amp • Iluminação interior especial para carne • Inclui reserva • Evaporação automática • Regulação de temperatura por termostato digital • Aro vedante amovível e de fácil substituição • Estrutura metálica isolada a poliuretano expandido.

**OPÇÕES** • Vidro frontal plano • Revestimento exterior em aço esmerilado AISI 304 EA • Grelhas em aço inoxidável • Laterais em aço inox AISI 304 18/8 • Portas de correr em vidros acrílico para fecho da parte posterior • Decoração frontal • Pés em coluna • Várias decorações disponíveis.

**FR-CARACTÉRISTIQUES TECHNIQUES** • Réfrigération ventilée avec évaporateurs pour le plateau d'exposition et pour la réserve • Plan de travail en acier inoxydable • Vitre frontale arrondie avec un système hydraulique • Surface d'exposition en acier inoxydable AISI 304 18/8 • Grilles plastifiées à l'exposition • Prise supplémentaire à l'avant de 10 Amp • Éclairage intérieur spécial pour la viande • Avec réserve • Évaporation automatique • Thermostat digital pour le réglage de la température • Porte magnétique et facile à remplacer • Structure métallique isolée avec du polyuréthane expansé.

**OPTIONS** • Vitre frontale droite • Revêtement extérieur en acier inoxydable poli AISI 304 18/8 • Fermeture arrière par portes coulissantes en acrylique • Grilles en acier inoxydable • Joints en acier inoxydable AISI 304 18/8 • Décoration avant • Pieds en colonne • Plusieurs décorations disponibles.

**EN-TECHNICAL CHARACTERISTICS** • Ventilated refrigeration with evaporator at the display and at the storage • Working top in stainless steel • Frontal curved glass with an hydraulic system • Exposition of stainless steel AISI 304 18/8 • Plasticized grills in the surface of the exposition • Frontal additional plug of 10 Amp • Special interior lighting for meat • Storage included • Automatic evaporation • Digital thermostat for temperature adjustment • Door magnetic gask and easy to replace • Metallic structure isolated with expanded polyurethane.

**OPTIONS** • Frontal straight glass • Exterior coating in polished steel AISI 304 EA • Stainless steel grills • Side panels in stainless steel AISI 304 18/8 • Acrylic sliding doors for back of the display • Frontal decoration • Column feet • Several decorations available.

**ES- CARACTERÍSTICAS TÉCNICAS** • Frio ventilado con evaporador en la exposición y la reserva • Encimera en acero inoxidable • Cristal frontal curvo con sistema hidráulico • Plano de exposición en acero inoxidable AISI 304 18/8 • Rejillas expositoras plastificadas en la superficie de la exposición • Enchufe frontal adicional de 10 Amp • Iluminación interior especial para carne • Incluye cámara para almacenar • Evaporación automática • Termostato digital para ajuste de temperatura • Junta magnética extraíble y de fácil sustitución • Estructura metálica aislada con poliuretano expandido.

**OPCIONES** • Cristal frontal plano • Revestimiento exterior en acero inoxidable pulido AISI 304 • Rejillas en acero inoxidable • Laterales en acero inoxidable AISI 304 18/8 • Puertas deslizantes en acrílico para cerrar la parte posterior • Decoración frontal • Pies en columna • Varias decoraciones disponibles.



Exemplo de imagem com decoração totalmente inox, pés em coluna e vidros hidráulicos (representativa).  
Example image with stainless decoration, column feet and Hydraulic Glasses (representative).  
Exemple d'image avec décoration inoxydable, pied en colonne et Vitres Hydrauliques (représentative).  
Ejemplo de imagen con decoración totalmente inox, pies en columna y Cristales Hidráulicos (representativa).



Vista lateral / Side view / Vue latérale / Vista de lado

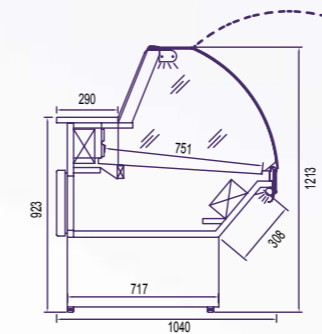

Vidros Curvos / Curved Glass  
Vitrines Arrondis / Cristales Curvos

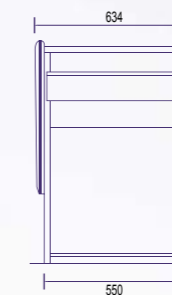

Móvel Caixa / Cash counter  
Meuble Boîte / Móvil Caja

LCSX

# VITRINE ELEITA NOVUS

Eleita Novus para talho | *Eleita Novus for butchers* | *Eleita Novus pour boucheries* | *Eleita Novus para carnicerías*

MOD	COD								€
VENC 105	VENI05200	950mm	0,72	118	1	+1/+4º	1x18/33 - 1x30/79	473	2680
VENC 120	VENI20200	1100mm	0,83	209	1	+1/+4º	1x23/33 - 1x30/79	473	2960
VENC 150	VENI50200	1400mm	1,06	267	1	+1/+4º	1x36/33 - 1x36/79	473	3300
VENC 200	VEN200200	1900mm	1,44	362	2	+1/+4º	1x58/33 - 1x58/79	800	4140
VENC 250	VEN250200	2400mm	1,82	457	2	+1/+4º	2x36/33 - 2x36/79	1048	4580
VENC 300	VEN300200	2900mm	2,20	552	3	+1/+4º	2x36/33 - 2x36/79	1208	5440
VEN CE 90º N	VENCE9200	-	1,00	-	-	-	-	-	2820
VEN CE 45º N	VENCE4200	-	0,63	-	-	-	-	-	2120
VEN CI 90º N	VENCI9200	-	1,04	-	-	-	-	-	3016
VEN CE 45º N	VENCI4200	-	0,52	-	-	-	-	-	2060
VENCXT	VENCXT200	550mm	-	-	-	-	-	-	1140

Espessura do lateral 45mm | *Lateral thickness 45mm* | *Epaisseur de latéral 45mm* | *Espesor del lateral 45 mm.*

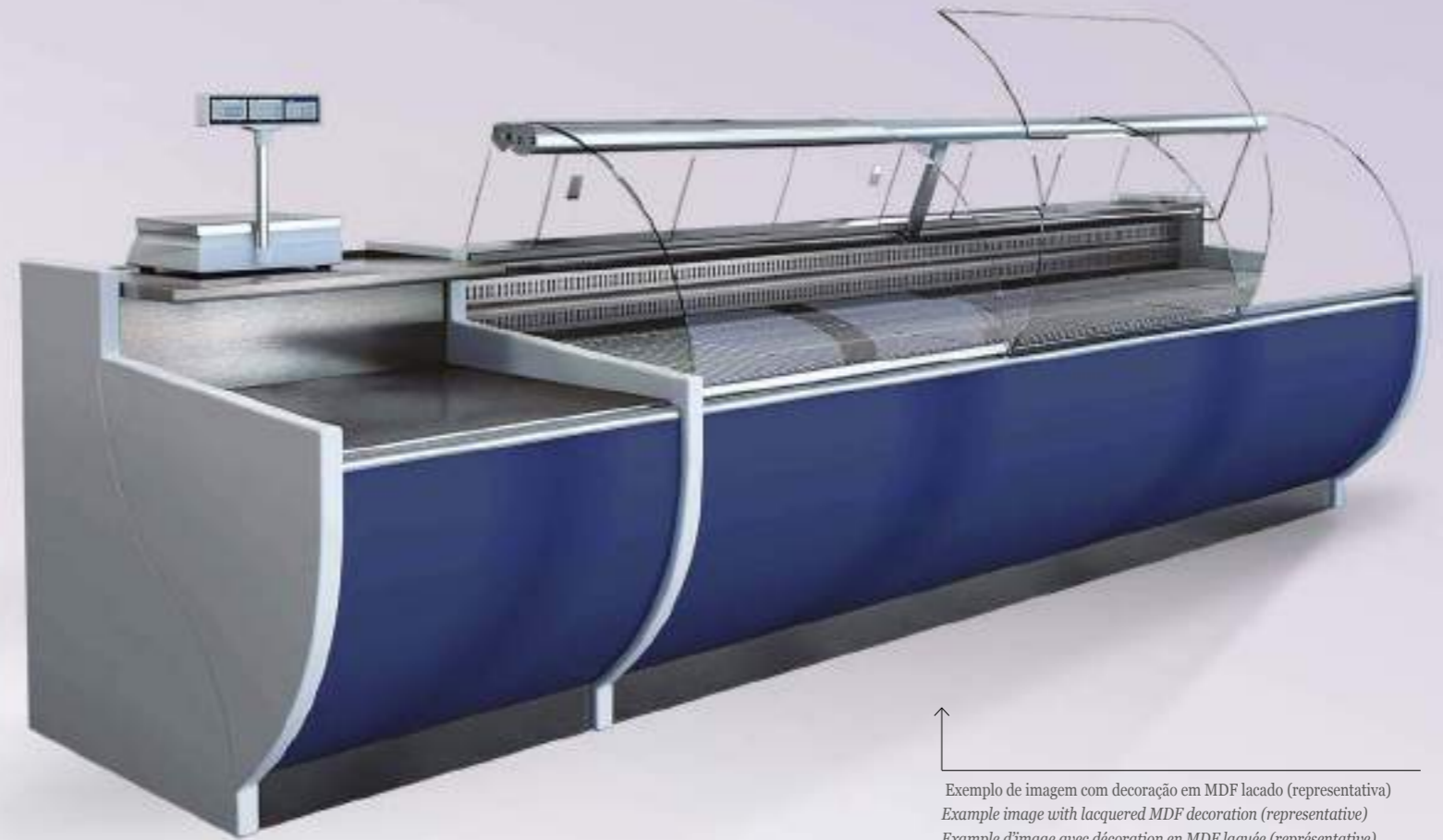

Exemplo de imagem com decoração em MDF lacado (representativa)  
 Example image with lacquered MDF decoration (representative)  
 Exemple d'image avec décoration en MDF laquée (représentative)  
 Ejemplo de imagen con decoración en MDF lacado (representativa)

**PT-CARACTERÍSTICAS TÉCNICAS** • Frio ventilado com evaporador na exposição e na reserva • Tampo de serviço em aço inoxidável • Vidro frontal curvo • Plano de exposição em aço inox AISI 304 18/8 • Decoração frontal • Cantos externos e internos acopláveis de 90º e 45º VPECE e internos de 90º e 45º VPECI • Grelhas expositoras plastificadas na superfície de exposição • Tomada frontal suplementar de 10 Amp • Iluminação interior especial para carne • Inclui reserva • Evaporação automática • Regulação de temperatura por termostato digital • Aro vedante amovível e de fácil substituição.

**OPÇÕES** • Vidro frontal plano • Revestimento exterior em aço esmerilado AISI 304 EA • Grelhas em aço inoxidável.

**FR-CARACTÉRISTIQUES TECHNIQUES** • Réfrigération ventilée avec évaporateur pour le plateau d'exposition et pour la réserve • Plan de travail en acier inoxydable • Vitre frontale arrondie • Surface d'exposition en acier inoxydable AISI 304 18/8 • Décoration avant • Assemblage possible avec des angles externes et internes de 90º et 45º VPECE et VPECI • Grilles plastifiées à l'exposition • Prise supplémentaire à l'avant de 10 Amp • Éclairage intérieur spécial pour viande • Avec réserve • Évaporation automatique • Thermostat digital pour réglage de température • Joint magnétique et remplacement facile.

**OPTIONS** • Vitre frontale droite • Revêtement extérieur en acier inoxydable AISI 304 EA • Grilles en acier inoxydable.

**EN-TECHNICAL CHARACTERISTICS** • Ventilated refrigeration with evaporator at the display and at the storage • Working top in stainless steel • Frontal curved glass • Exposition of stainless steel AISI 304 18/8 • Frontal decoration • Multi-flexible external VPECE and internal corners of 90º and 45º VPECI • Plasticized grills in the surface of the exposition • Frontal additional plug of 10 Amp • Special interior lighting for meat • Storage included • Automatic evaporation • Digital thermostat for temperature adjustment • Door magnetic gask and easy to replace.

**OPTIONS** • Frontal straight glass • Exterior coating in polished steel AISI 304 EA • Stainless steel grills.

**ES-CARACTERÍSTICAS TÉCNICAS** • Frio ventilado con evaporador en la exposición y la reserva • Encimera en acero inoxidable • Cristal frontal curvo • Plano de exposición en acero inoxidable AISI 304 18/8 • Decoración frontal • Esquinas externas y internas acoplables de 90º y 45º VPECE y VPECI • Rejillas expositoras plastificadas en la superficie de la exposición • Enchufe frontal adicional de 10 Amp • Iluminación interior especial para carne • Incluye cámara para almacenar • Evaporación automática • Termostato digital para ajuste de temperatura • Junta magnética extraíble y de fácil sustitución.

**OPCIONES** • Cristal frontal plano • Revestimiento exterior en acero inoxidable pulido AISI 304 EA • Rejillas en acero inoxidable.

Vista lateral / Side view / Vue latérale / Vista de lado

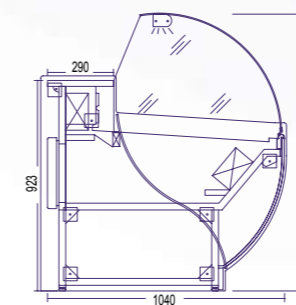

Vidros Curvos / Curved Glass  
 Vitres Arrondis / Cristales Curvos

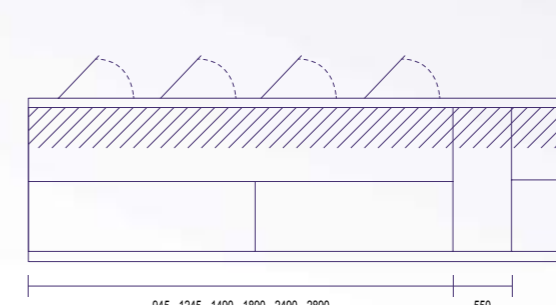

Móvel Caixa / Cash counter  
 Meuble Boîte / Móvil Caja

# VITRINE ELEITA NOVUS C/VIDROS HIDRÁULICOS

Eleita Novus para talho com vidros curvos hidráulicos | *Eleita Novus for butchers with curved hydraulic glass* | *Eleita Novus pour boucheries avec le vitres incurvé hydraulique* | *Eleita Novus para carnicerías con cristal curvo hidráulico*.

MOD	COD								€
VENH 105	VNH105200	950mm	0,72	118	1	+1/+4º	1x18/33 - 1x30/79	473	3540
VENH 120	VNH120200	1100mm	0,83	209	1	+1/+4º	1x23/33 - 1x30/79	473	3860
VENH 150	VNH150200	1400mm	1,06	267	1	+1/+4º	1x36/33 - 1x36/79	473	4260
VENH 200	VNH200200	1900mm	1,44	362	2	+1/+4º	1x58/33 - 1x58/79	800	4820
VENH 250	VNH250200	2400mm	1,82	457	2	+1/+4º	2x36/33 - 2x36/79	1048	5380
VENH 300	VNH300200	2900mm	2,20	552	3	+1/+4º	2x36/33 - 2x36/79	1208	6060
VENH CXT	VNHCTX200	-	-	-	-	-	-	-	1140

Espessura do lateral 45mm | *Lateral thickness 45mm* | *Epaisseur de latéral 45mm* | *Espesor del lateral 45 mm*.



**PT-CARACTERÍSTICAS TÉCNICAS** • Frio ventilado com evaporador na exposição e na reserva • Tampo de serviço em aço inoxidável • Vidro frontal curvo • Plano de exposição em aço inox AISI 304 18/8 • Decoração frontal • Cantos externos e internos acopláveis de 90º e 45º VPECE e internos de 90º e 45º VPECI • Grelhas expositoras plastificadas na superfície de exposição • Tomada frontal suplementar de 10 Amp • Iluminação interior especial para carne • Inclui reserva • Evaporação automática • Regulação de temperatura por termostato digital • Aro vedante amovível e de fácil substituição.

**OPÇÕES** • Vidro frontal plano • Revestimento exterior em aço esmerilado AISI 304 EA • Grelhas em aço inoxidável.

**FR-CARACTÉRISTIQUES TECHNIQUES** • Réfrigération ventilée avec évaporateur pour le plateau d'exposition et pour la réserve • Plan de travail en acier inoxydable • Vitre frontale arrondie • Surface d'exposition en acier inoxydable AISI 304 18/8 • Décoration avant • Assemblage possible avec des angles externes et internes de 90° et 45° VPECE et VPECI • Grilles plastifiées à l'exposition • Prise supplémentaire à l'avant de 10 Amp • Éclairage intérieur spécial pour viande • Avec réserve • Évaporation automatique • Thermostat digital pour réglage de température • Joint magnétique et remplacement facile.

**OPTIONS** • Vitre frontale droite • Revêtement extérieur en acier inoxydable AISI 304 EA • Grilles en acier inoxydable.

**EN-TECHNICAL CHARACTERISTICS** • Ventilated refrigeration with evaporator at the display and at the storage • Working top in stainless steel • Frontal curved glass • Exposition of stainless steel AISI 304 18/8 • Frontal decoration • Multi-flexible external VPECE and internal corners of 90° and 45° VPECI • Plasticized grills in the surface of the exposition • Frontal additional plug of 10 Amp • Special interior lighting for meat • Storage included • Automatic evaporation • Digital thermostat for temperature adjustment • Door magnetic gask and easy to replace.

**OPTIONS** • Frontal straight glass • Exterior coating in polished steel AISI 304 EA • Stainless steel grills.

**ES- CARACTERÍSTICAS TÉCNICAS** • Frio ventilado con evaporador en la exposición y la reserva • Encimera en acero inoxidable • Cristal frontal curvo • Plano de exposición en acero inoxidable AISI 304 18/8 • Decoración frontal • Esquinas externas y internas acoplables de 90º y 45º VPECE y VPECI • Rejillas expositoras plastificadas en la superficie de la exposición • Enchufe frontal adicional de 10 Amp • Iluminación interior especial para carne • Incluye cámara para almacenar • Evaporación automática • Termostato digital para ajuste de temperatura • Junta magnética extraíble y de fácil sustitución.

**OPCIONES** • Cristal frontal plano • Revestimiento exterior en acero inoxidable pulido AISI 304 EA • Rejillas en acero inoxidable.



Exemplo de imagem com decoração em MDF lacado (representativa)  
Example image with lacquered MDF decoration.(representative)  
Exemple d'image avec décoration en MDF laqué (représentative)  
Ejemplo de imagen con decoración en MDF lacado (representativa)

Vista lateral / Side view / Vue latérale / Vista de lado

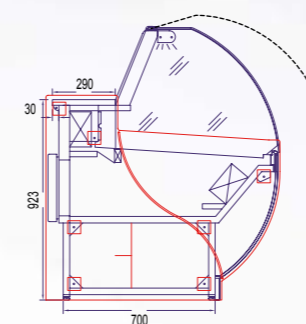

Vidros Curvos / Curved Glass  
Vidros Arredondis / Cristales Curvos

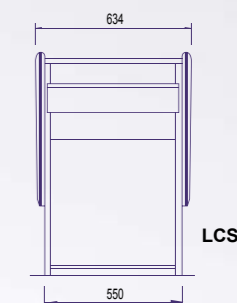

Móvel Caixa / Cash counter  
Meuble Boîte / Móvil Caja

# VITRINE "TIPO" ELEITA PARA PEIXE

Para o segmento de peixaria, refrigerada só na exposição. | *For the fish shop segment, refrigerated only in the exposition.* | *Pour le segment de la poissonnerie, réfrigérée uniquement dans l'exposition.* | *Para el segmento de la pescadería, refrigerada solo en la exposición.*

MOD	COD								€
VEP 105	VEP105200	950mm	0,72	177	1	+1/+4º	1x18/33 - 1x30/79	473	2466
VEP 120	VEP120200	1100mm	0,83	225	1	+1/+4º	1x23/33 - 1x30/79	473	2604
VEP 150	VEP150200	1400mm	1,06	271	1	+1/+4º	1x36/33 - 1x36/79	473	2822
VEP 200	VEP200200	1900mm	1,44	353	2	+1/+4º	1x58/33 - 1x58/79	800	3176
VEP 250	VEP250200	2400mm	1,82	450	2	+1/+4º	2x36/33 - 2x36/79	1048	3357
VEP 300	VEP300200	2900mm	2,20	543	3	+1/+4º	2x36/33 - 2x36/79	1208	3840
VEP CXT	VEPCXT200	550mm	-	-	-	-	-	-	740

Espessura do lateral 45mm | *Lateral thickness 45mm* | *Epaisseur de latéral 45mm* | *Espesor del lateral 45 mm.*



**PT-CARACTERÍSTICAS TÉCNICAS** • Frio estático com placa e frio na exposição • Seis comprimentos moduláveis • Estrutura metálica isolada a poliuretano expandido • Frio só na exposição, sem reserva • Plano de exposição em aço inox AISI 304 18/8 • Tomada frontal suplementar de 10 Amp • Regulação de temperatura por termostato digital • Aro vedante amovível e de fácil substituição • Vidro frontal baixo • Tampo de serviço em aço inox.

**OPÇÕES** • Revestimento exterior em aço esmerilado AISI 304 EA • Várias decorações com simples mudanças dos painéis frontais.

**FR-CARACTÉRISTIQUES TECHNIQUES** • Froid statique avec fond réfrigéré dans l'exposition • Six longueurs modulées • Structure métallique isolée avec du polyuréthane expansé • Froid seulement dans l'exposition (modèle sans réserve) • Surface exposition d'acier inoxydable AISI 304 18/8 • Prise supplémentaire à l'avant de 10 Amp • Thermostat digital pour le réglage de la température • Joint magnétique et facile à remplacer • Vitre frontale basse • Plan de travail en acier inoxydable.

**OPTIONS** • Revêtement extérieur en acier poli AISI 304 EA • Plusieurs options de décoration par simple changement du panneau frontal.

**EN-TECHNICAL CHARACTERISTICS** • Static cold with cold plate in the exposition • Six modulated lengths • Metallic structure isolated with expanded polyurethane • Cold only in the exposition (model without storage) • Exposition of stainless steel AISI 304 18/8 • Frontal additional plug of 10 Amp • Digital thermostat for temperature adjustment • Door magnetic gask and easy to replace • Low frontal glass • Working top in stainless steel.

**OPTIONS** • Exterior coating in polished steel AISI 304 EA • Several decorations with simple frontal panels change.

**ES-CARACTERÍSTICAS TÉCNICAS** • Frio estático com placa de frio na exposição • Seis longitudes escaláveis • Estrutura metálica aislada con poliuretano expandido • Frio solo en la exposición, sin reserva • Plano de exposición en acero inoxidable AISI 304 18/8 • Enchufe frontal adicional de 10 Amp • Termostato digital para ajuste de temperatura • Junta magnética extraíble y de fácil sustitución • Cristal frontal bajo • Encimera en acero inoxidable.

**OPCIONES** • Revestimiento exterior en acero inoxidable pulido AISI 304 • Varias decoraciones con simples cambios de los paneles frontales.



Exemplo de imagem com decoração em skinplate e pés em coluna (representativa)  
*Example image with skinplate decoration and column feet. (representative)*  
*Exemple d'image avec décoration en skinplate et pied en colonne (représentative)*  
*Ejemplo de imagen con decoración skinplate y pies en columna (representativa)*

Vista lateral / *Side view* / *Vue latérale* / *Vista de lado*

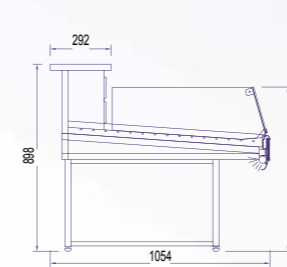





Vidros Self / *Self Glass*  
*Vitres Self / Cristales Self*

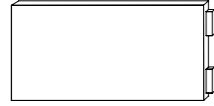
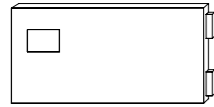
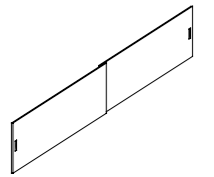
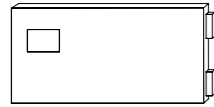
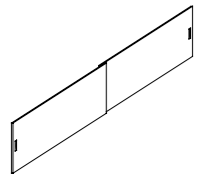
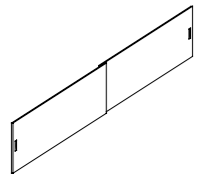

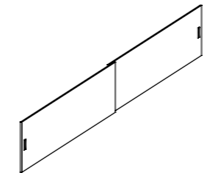
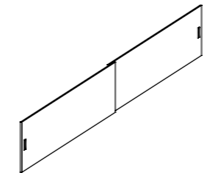
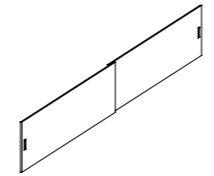
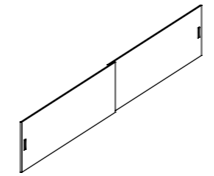
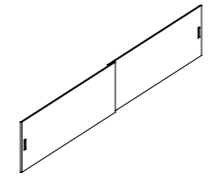
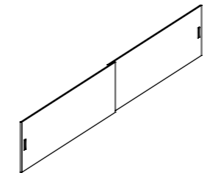
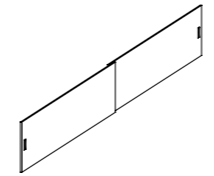

Móvel Caixa / *Cash counter*  
*Meuble Boîte / Móvil Caja*

		MOD	COD		€
 <p>Acréscimo opção porta em aço Add-on for stainless steel door Addition pour porte en acier inoxydable Acréscimo de puerta en acero inoxidable</p>	Linda	105	ACL105905	616x326 (x1)	37
		120	ACL120905	616x326 (x1)	37
		150	ACL150905	616x326 (x1)	37
		200	ACL200905	616x326 (x2)	74
		250	ACL250905	616x326 (x2)	74
		300	ACL300905	616x326 (x3)	111
 <p>Porta da reserva em P.V.C. Storage P.V.C. doors Reserve avec portes en P.V.C. Puertas de P.V.C. en la reserva</p>	Eleita	105	ACL105904	616x326 (x1)	37
		120	ACL120904	616x326 (x1)	37
		150	ACL150904	616x326 (x1)	37
		200	ACL200904	616x326 (x2)	74
		250	ACL250904	616x326 (x2)	74
		300	ACL300904	616x326 (x3)	111
 <p>Portas de correr (Acrílico) Sliding door (Acrylic) Portes coulissantes (Acrylique) Puertas de correr (Acrílico)</p>	Eleita	945	ACE945904	616x326 (x1)	37
		1245	ACE124904	616x326 (x1)	37
		1445	ACE144904	616x326 (x1)	37
		1890	ACE189904	616x326 (x2)	74
		2490	ACE249904	616x326 (x2)	74
		2890	ACE289904	616x326 (x3)	111
 <p>Porta da reserva em P.V.C. Storage P.V.C. doors Reserve avec portes en P.V.C. Puertas de P.V.C. en la reserva</p>	Eleita	-	ACE945905	616x326(x1)	95
		-	ACE945905	616x326 (x1)	95
		-	ACE945905	616x326 (x1)	95
		-	ACL105906	616x326 (x1)	95
		105	ACL105P00	-	85
		120	ACL120P00	-	90
 <p>Portas de correr (Acrílico) Sliding door (Acrylic) Portes coulissantes (Acrylique) Puertas de correr (Acrílico)</p>	Linda	150	ACL150P00	-	95
		200	ACL200P00	-	110
		250	ACL250P00	-	135
		300	ACL300P00	-	150
		105	ACE105P00	-	85
		120	ACE120P00	-	90
 <p>Portas de correr (Acrílico) Sliding door (Acrylic) Portes coulissantes (Acrylique) Puertas de correr (Acrílico)</p>	Eleita	150	ACE150P00	-	100
		200	ACE200P00	-	110
		250	ACE250P00	-	135
		300	ACE300P00	-	155
		105	ACE105P00	-	85
		120	ACE120P00	-	90

		MOD	COD		€
 <p>Portas de correr (Acrílico) Sliding door (Acrylic) Portes coulissantes (Acrylique) Puertas de correr (Acrílico)</p>	Eleita	H 945	ACE945P00		85
		H 1245	ACE124P00		90
		H 1445	ACE144P00		100
		H 1890	ACE189P00		110
		H 2490	ACE249P00		135
		H 2890	ACE289P00		155
 <p>Portas de correr (Acrílico) Sliding door (Acrylic) Portes coulissantes (Acrylique) Puertas de correr (Acrílico)</p>	Linda	NH 945	ACE945P01		85
		NH 1245	ACE124P01		90
		NH 1445	ACE144P01		100
		NH 1890	ACE189P01		110
		NH 2490	ACE249P01		135
		NH 2890	ACE289P01		155
 <p>Portas de correr (Acrílico) Sliding door (Acrylic) Portes coulissantes (Acrylique) Puertas de correr (Acrílico)</p>	Eleita	Canto exterior 45°	ACLCE4P00		90
		Canto exterior 90°	ACLCE9P00		120
		Canto interior 45°	ACLCI4P00		110
		Canto interior 90°	ACLCI9P00		150
		Canto exterior 45°	ACECE4P00		100
		Canto exterior 90°	ACECE9P00		130
 <p>Portas de correr (Acrílico) Sliding door (Acrylic) Portes coulissantes (Acrylique) Puertas de correr (Acrílico)</p>	Linda	Canto interior 45°	ACECI4P00		120
		Canto interior 90°	ACECI9P00		155
		105	ACL105901		118
		120	ACL120901		125
		150	ACL150901		155
		200	ACL200901		200
 <p>Portas de correr (Acrílico) Sliding door (Acrylic) Portes coulissantes (Acrylique) Puertas de correr (Acrílico)</p>	Eleita	250	ACL250901		210
		300	ACL300901		225
		105	ACL105902		173
		120	ACL120902		190
		150	ACL150902		240
		200	ACL200902		310
 <p>Portas de correr (Acrílico) Sliding door (Acrylic) Portes coulissantes (Acrylique) Puertas de correr (Acrílico)</p>	Linda	250	ACL250902		380
		300	ACL300902		447
		105	ACL105902		184
		120	ACL120902		200
		150	ACL150902		250
		200	ACL200902		320
 <p>Portas de correr (Acrílico) Sliding door (Acrylic) Portes coulissantes (Acrylique) Puertas de correr (Acrílico)</p>	Eleita	250	ACL250902		390
		300	ACL300902		458

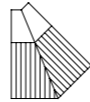
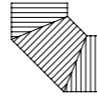
		MOD	COD		€		
		105	ALCI052904	-	<b>80</b>		
		120	ALCI202904	-	<b>86</b>		
		150	ALCI502904	-	<b>96</b>		
		200	ALC2002904	-	<b>106</b>		
		250	ALC2502904	-	<b>126</b>		
		300	ALC3002904	-	<b>138</b>		
		CE45°	ALCCE45904	-	<b>108</b>		
		CE 90°	ALCCE90904	-	<b>134</b>		
		CI45°	ALCCI45904	-	<b>84</b>		
		CI 90°	ALCCI90904	-	<b>99</b>		
 <p>Totalmente aço inox (exterior) Completely stainless steel (exterior) Entièrement en acier inoxydable (extérieur) Totalmente de acero inoxidable (exterior)</p>	Linda	945	ACE945903	-	<b>84</b>		
		1245	ACEI24903	-	<b>90</b>		
		1445	ACEI44903	-	<b>100</b>		
		1890	ACEI89903	-	<b>110</b>		
		2490	ACE249903	-	<b>130</b>		
		2890	ACE289903	-	<b>142</b>		
		105	ACEI05903	-	<b>84</b>		
		120	ACEI20903	-	<b>90</b>		
		150	ACEI50903	-	<b>100</b>		
		200	ACE200903	-	<b>110</b>		
	Eleita	250	ACE250903	-	<b>130</b>		
		300	ACE300903	-	<b>142</b>		
		CE45°	ACECE45902	-	<b>112</b>		
		CE 90°	ACECE90902	-	<b>138</b>		
		CI45°	ACECI45902	-	<b>88</b>		
		CI 90°	ACECI90902	-	<b>103</b>		
		-	ACL900004	-			
		-	ACE900006	-			
		 <p>Grade grande em inox para exposição Large Stainless steel grid for exposition Grilles grand en acier inoxydable sur l'exposition Rejilla en acero inoxidable grande para exposición</p>	Linda	-	ACE900006	-	<b>Sob consulta</b> On request Sur demande Bajo consulta
				-	ACE900006	-	
-	ACE900006			-			
-	ACE900006			-			
 <p>Grade pequena em inox para exposição Small Stainless steel grid for exposition Petite Grilles en acier inoxydable sur l'exposition Rejilla en acero inoxidable pequeña para exposición</p>	Linda	-	ACE900007	-	<b>Sob consulta</b> On request Sur demande Bajo consulta		
		-	ACE900007	-			
		-	ACE900007	-			
		-	ACE900007	-			

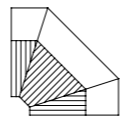
		MOD	COD		€			
	 <p>Grade para exposição canto exterior 45° em inox Grid for small exposition exterior corner 45° in stainless steel Grilles sur l'exposition angle extérieur 45° en acier inoxydable Rejilla p/ exposición ángulo exterior 45° en acero inoxidable</p>	Linda	-	ACE900008	-			
		Eleita com vidros hidráulicos Eleita with hydraulic glasses Eleita avec système hydraulique Eleita con cristales hidráulicos	-	ACE900008	-	<b>Sob consulta</b> On request Sur demande Bajo consulta		
		Eleita	-	ACE900008	-			
		-	ACE900008	-				
		 <p>Grade para exposição canto exterior 90° em inox Grid for small exposition exterior corner 90° in stainless steel Grilles sur l'exposition angle extérieur 90° en acier inoxydable Rejilla p/ exposición ángulo exterior 90° en acero inoxidable</p>	Linda	-	ACE900009	-		
			Eleita com vidros hidráulicos Eleita with hydraulic glasses Eleita avec système hydraulique Eleita con cristales hidráulicos	-	ACE900009	-	<b>Sob consulta</b> On request Sur demande Bajo consulta	
			Eleita	-	ACE900009	-		
			-	ACE900009	-			
			 <p>Grade para exposição canto interior 45° em inox Grid for small exposition interior corner 45° in stainless steel Grilles sur l'exposition angle intérieur 45° en acier inoxydable Rejilla p/ exposición ángulo interior 45° en acero inoxidable</p>	Linda	-	ACE900010	-	
				Eleita com vidros hidráulicos Eleita with hydraulic glasses Eleita avec système hydraulique Eleita con cristales hidráulicos	-	ACE900010	-	<b>Sob consulta</b> On request Sur demande Bajo consulta
Eleita	-			ACE900010	-			
-	ACE900010			-				
 <p>Grade para exposição canto interior 90° em inox Grid for small exposition interior corner 90° in stainless steel Grilles sur l'exposition angle intérieur 90° en acier inoxydable Rejilla p/ exposición ángulo interior 90° en acero inoxidable</p>	Linda			-	ACE900011	-		
	Eleita com vidros hidráulicos Eleita with hydraulic glasses Eleita avec système hydraulique Eleita con cristales hidráulicos			-	ACE900011	-	<b>Sob consulta</b> On request Sur demande Bajo consulta	
	Eleita	-		ACE900011	-			
	-	ACE900011		-				



